

福岡県政記者クラブ
福岡市政記者クラブ 各位

福岡北九州高速道路公社

福岡高速6号線建設工事に伴う 福岡高速1号線（香椎～香椎浜）の交通規制について

アイランドシティ方面に向けて建設中の福岡高速6号線と供用中の福岡高速1号線との接続工事に伴い、下記のとおり、終日1車線規制及び速度規制を行います。

利用者の皆様には大変ご不便をおかけしますが、何卒ご理解・ご協力のほど、よろしくお願いいたします。

交通規制

- 1 規制区間 福岡高速1号線 香椎 → 香椎浜 間（天神方面） ※別紙参照
- 2 規制期間 令和元年11月14日 ～ 令和3年2月下旬（予定）
- 3 規制内容 車線規制 左側1車線 終日固定規制
速度規制 現行60km/h → 40km/h

※気象状況等により規制開始日が変更になる場合があります。
※なお、同様の交通規制を、古賀方面向け車線についても
令和2年1月上旬に予定しており、規制開始日等につきましては、
公社ホームページ等にて随時お知らせしていきます。

※参考 公社ホームページ (<https://www.fk-tosikou.or.jp>)

LINE



問い合わせ先 福岡北九州高速道路公社 福岡事務所 設計調整課 大浦、溝尻
電話：092-631-0134

○広域図

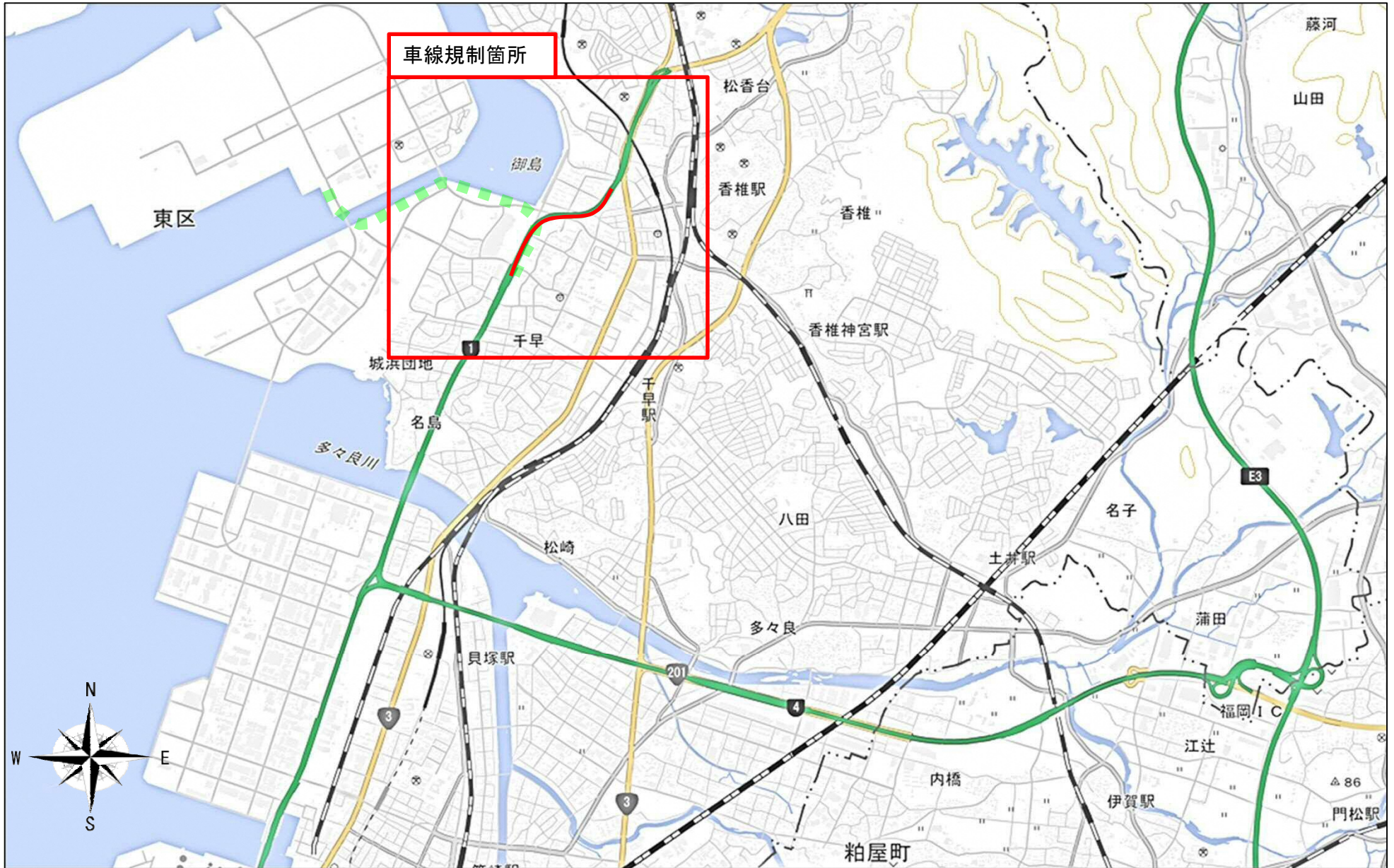

■ 規制区間

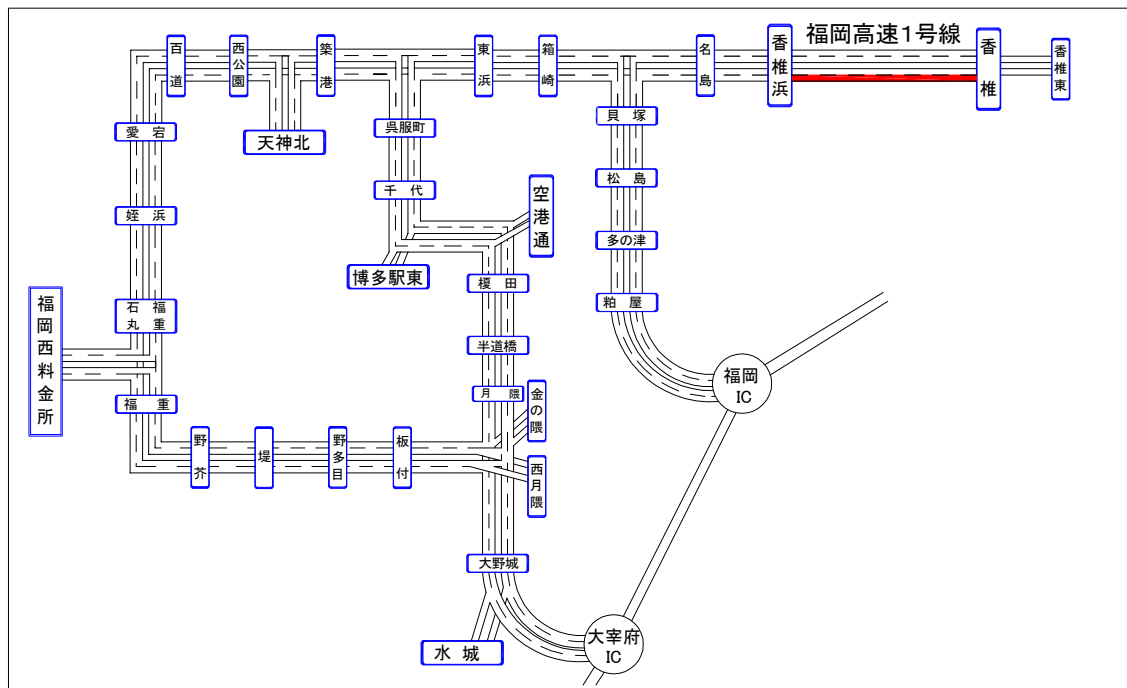
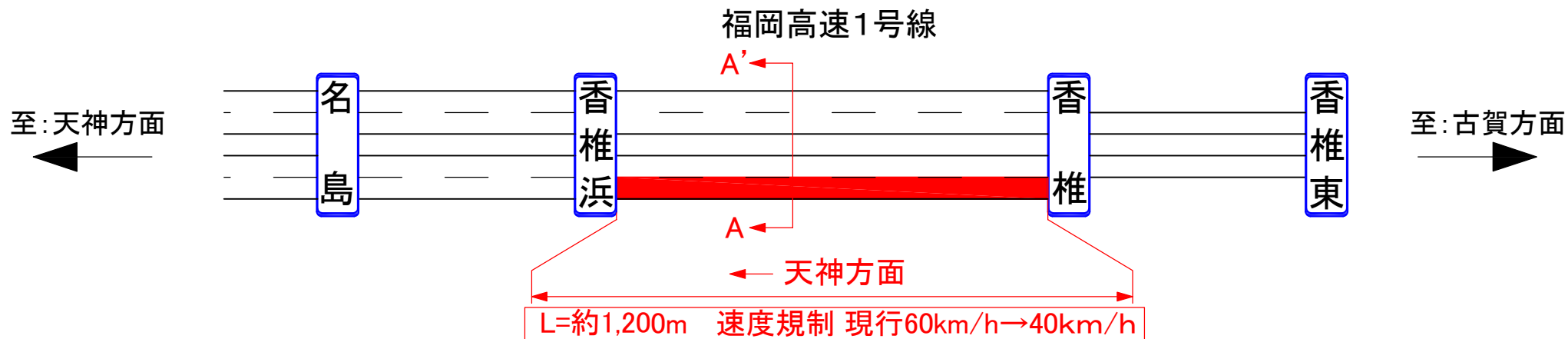

■ 断面図 A-A'

[天神方面]

[古賀方面]

