

◆平成 27 年度学力学習状況調査の出題内容

- ・「知識」と「活用」の2種類の問題を出題

〔主として「知識」〕…国語A, 算数・数学A, 理科

身につけておかなければ後の学年等の学習内容に影響を及ぼす内容や、実生活において不可欠であり常に活用できるようになっていることが望ましい知識・技能など

〔主として「活用」〕…国語B, 算数・数学B, 理科

知識・技能等を実生活の様々な場面に活用する力や、様々な課題解決のための構想を立て実践し評価・改善する力など

小学校算数Aの問題

(2) $5.21 + 0.7$ を, 0.01 をもとにした式に表します。

5.21 と 0.7 は, それぞれ 0.01 を何個集めた数になりますか。

下の ア , イ に入る数を書きましょう。

$$\begin{array}{ccc}
 5.21 & + & 0.7 \\
 \downarrow & & \downarrow \\
 \boxed{\text{ア}} & + & \boxed{\text{イ}}
 \end{array}$$

小学校国語Aの問題

2

次の一と二の問いに答えましょう。

一 1と2の文の主語として適切なものを、アからエまでの中からそれぞれ一つ選んで、その記号を書きましょう。

1 アト 降っていた雨が、急にやんだ。

2 アイウ ぼくの妹の誕生日は、五月二日だ。

小学校国語Bの問題

(問い)

森山さんのグループでは、「希望者が一人の場合には、その人がその楽器に決まる」ということを確認しています。グループの五人は、担当する楽器を決めることになりました。次の「楽器の分担図」は、「文章」の内容を参考に五人の希望を整理したものです。あとの(問い)に答えましょう。

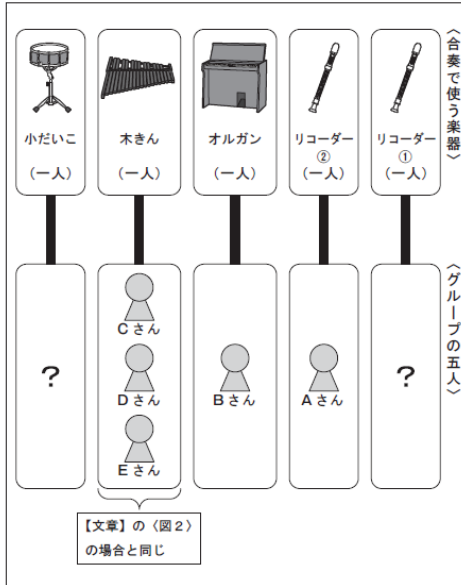

- 〈条件〉
- 「リコーダー①」「小だいこ」「木きん」という三つの言葉を使って書くこと。
 - 「木きん」の決め方については、「文章」の [] の中で説明している、決めるときに大切なことを取り上げて書くこと。
 - 書き出しの言葉に続けて、八十字以上、百字以内で書くこと。なお、「しかし」から始まる書き出しの言葉は字数にふくむ。

小学校算数Bの問題

(3) ひろしさんは、下の地図を使って、家からお店まで行くときの近道を考えています。

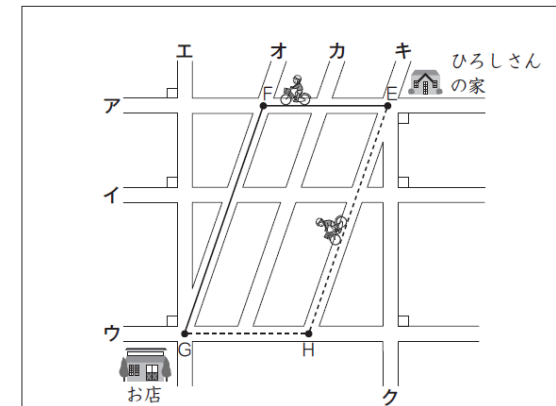

ひろしさんの考え

EFとHGの道のりは等しく、FGとEHの道のりも等しいことがわかります。だから、EFとFGの道のりの和と、EHとHGの道のりの和は等しくなります。このことから、交差点Fを曲がる の道のりと、交差点Hを曲がる の道のりは等しくなります。

ひろしさんの考えにある、EFとHGの道のりは等しく、FGとEHの道のりも等しいことは、左の地図から見つかる図形の特ちょうを使うと説明できます。

左の地図からどのような図形を見つけたらよいですか。また、図形のどのような特ちょうを使えばよいですか。

図形と特ちょうを、言葉と地図にある記号を使って書きましょう。

- 道路ア、イ、ウは平行です。
- 道路オ、カ、キは平行です。
- 道路ア、イ、ウは、それぞれ道路工に垂直です。
- 道路ア、イ、ウは、それぞれ道路クに垂直です。