

10組当り

種別	材 料 表	
	杉切丸太 L=1800 (本)	杉切丸太 L=600~700 (本)
TS-1 二脚鳥居支柱-1 (添木なし)	20	10

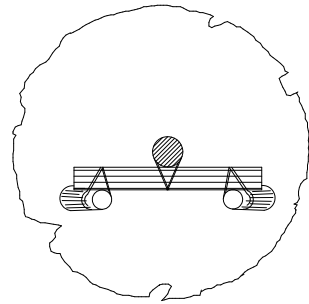

平面図

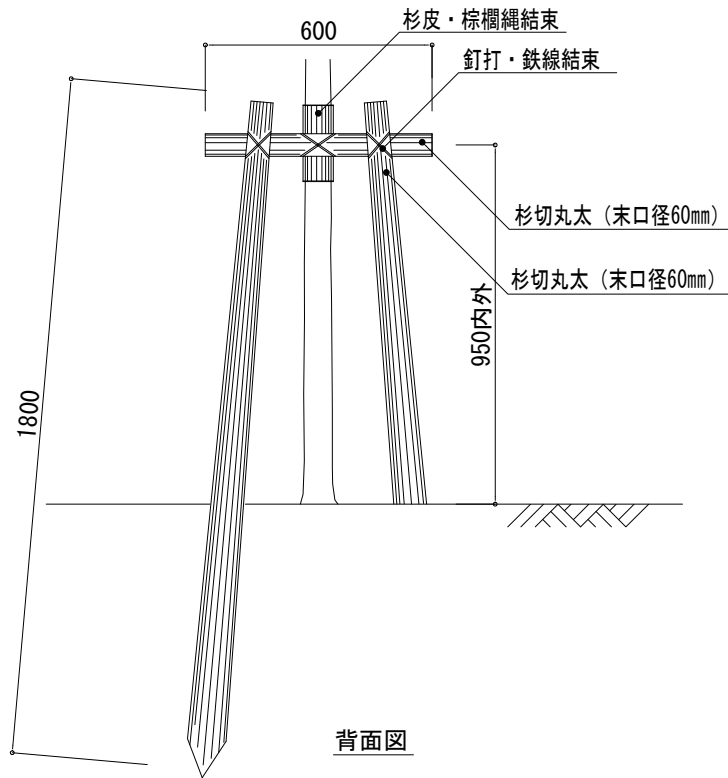

背面図

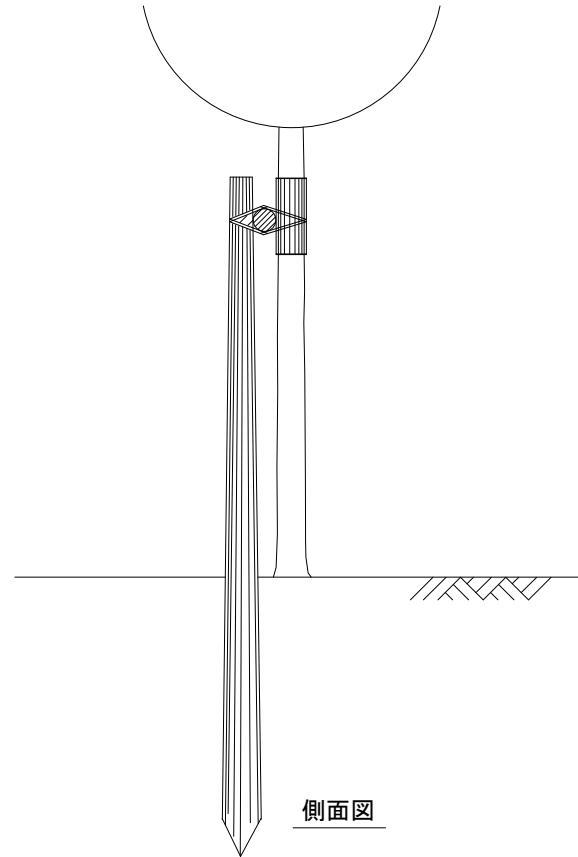

側面図