

# 各課における業務の流れ

※ この資料は、博多区各課において、主に窓口業務など、職員・来庁者等の動線が、概ねルーチンとして決まっているものについて、その流れを図化したものです。

※ 配置・流れ等は、大まかな机配置をベースに、業務の流れや職員動線について記載しています。図の下側が市民の待合ロビー側、上側が管理職席側となります。なお、机・カウンター等の図の大きさは、必要数量と一致していませんのでご注意ください。

- ※ 待合ロビー側から、
- ① 接客エリア（窓口カウンター、相談室等）
  - ② 窓口をサポートするエリア（端末席、台帳棚、コピー機等）
  - ③ 職員の執務机エリア（個別の机・PC等）
  - ④ 管理職等エリア（部課長席、内部打合せスペース、キャビネット等）を配置することを想定しています。

※ 必要席数とは、③職員の執務机エリアに必要な机等に必要な数であり、図のグレー部分を想定しています。

## [図の見かた]

### 各課における業務の流れ

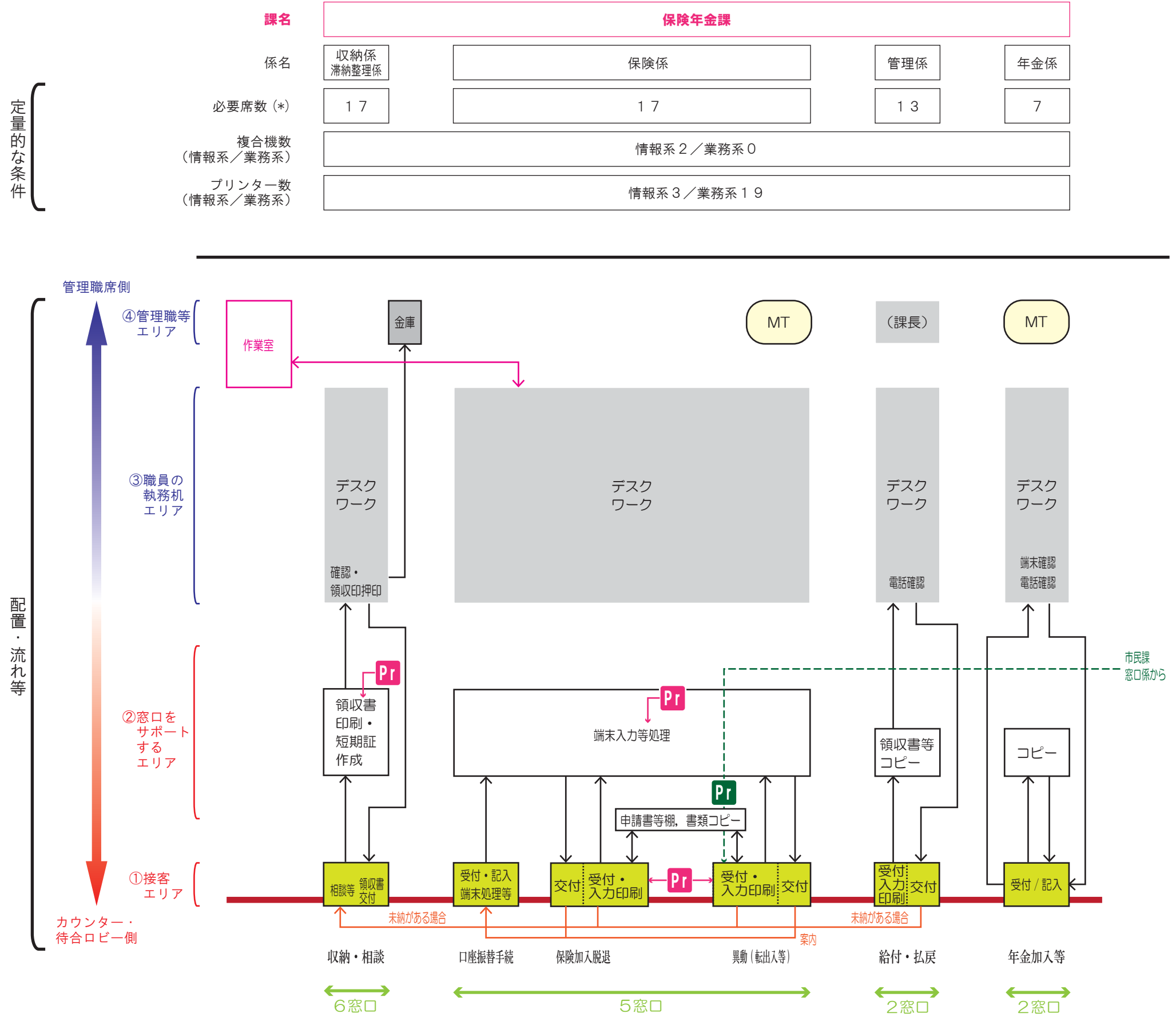

→ 職員動線      赤線 セキュリティライン      (MT) ミーティングテーブル      \*必要席数とは、職員（嘱託員、臨時職員等を含む）一人一人が専用してデスクワークを行うために必要な席数を指し、端末席や共有席などは含まない  
 → 市民動線      黄緑色 窓口・カウンター      (Pr) プリンター（端末専用）

# 総務部

課名

係名

必要席数(\*)

複合機数  
(情報系/業務系)

プリンター数  
(情報系/業務系)

総務課				企画振興課		地域支援課		生涯学習推進課	
総務係	財務・調査係	広報相談係	防災・安全安心係	企画係 振興係	魅力発信係	管理係	地域支援係	生涯学習推進係	主査
9	5	5	5	8	5	5	7	3	5
情報系 4 / 業務系 0									
情報系 3 / 業務系 0									

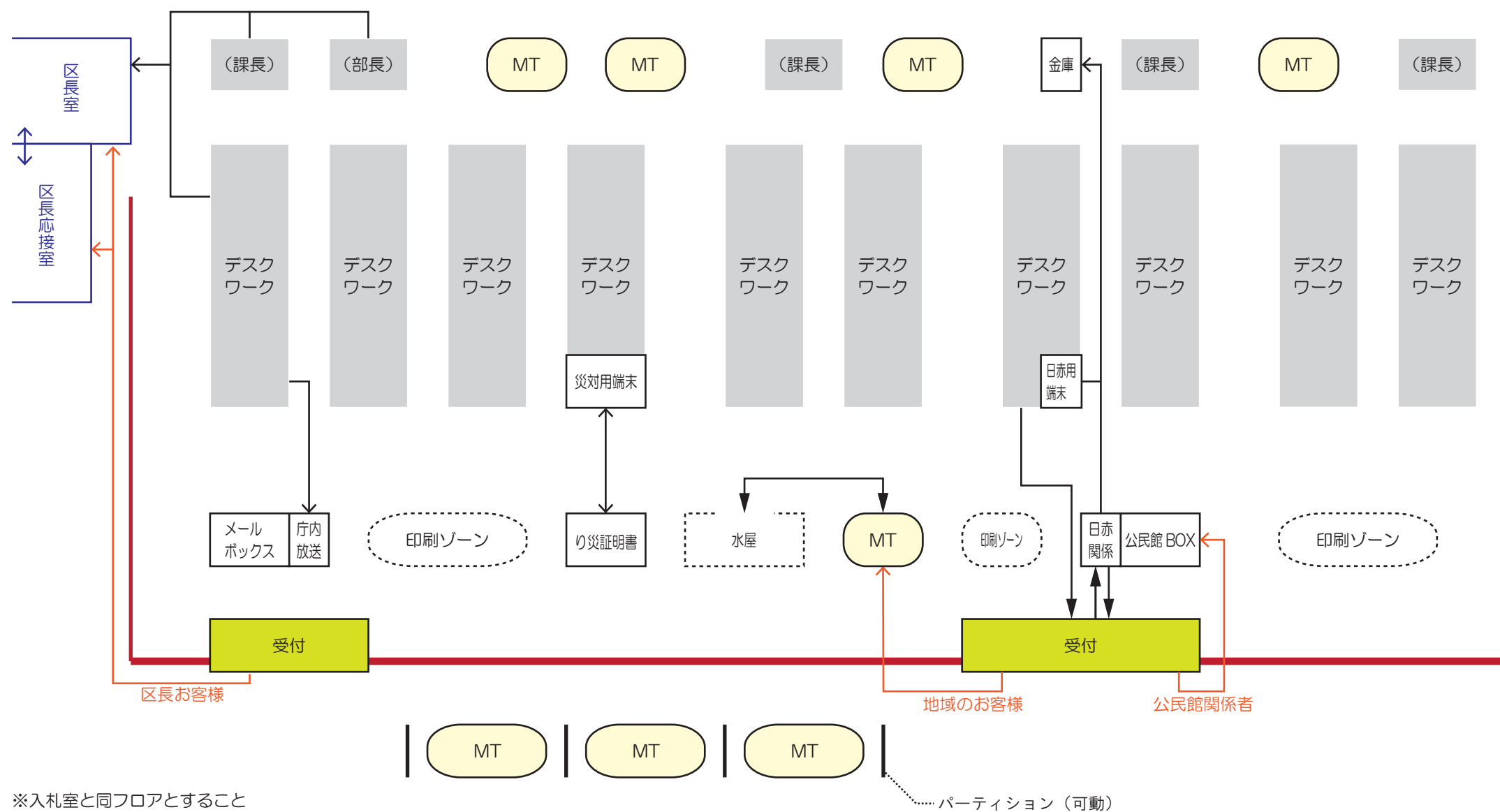

→ 職員動線

→ 市民動線

— セキュリティライン

■ 窓口・カウンター

○ MT ミーティングテーブル

Pr プリンター (端末専用)

\*必要席数とは、職員（嘱託員、臨時職員等を含む）一人一人が専用してデスクワークを行うために必要な席数を指し、端末席や共有席などは含まない

# 市民部 (1)

課名	納税課	課税課		
係名	各係	市民税 (第1~3) 係	管理係	固定資産税各係・主査
必要席数 (*)	26	15	14	21
複合機数 (情報系/業務系)	情報系2/業務系1			
プリンター数 (情報系/業務系)	情報系4/業務系14			

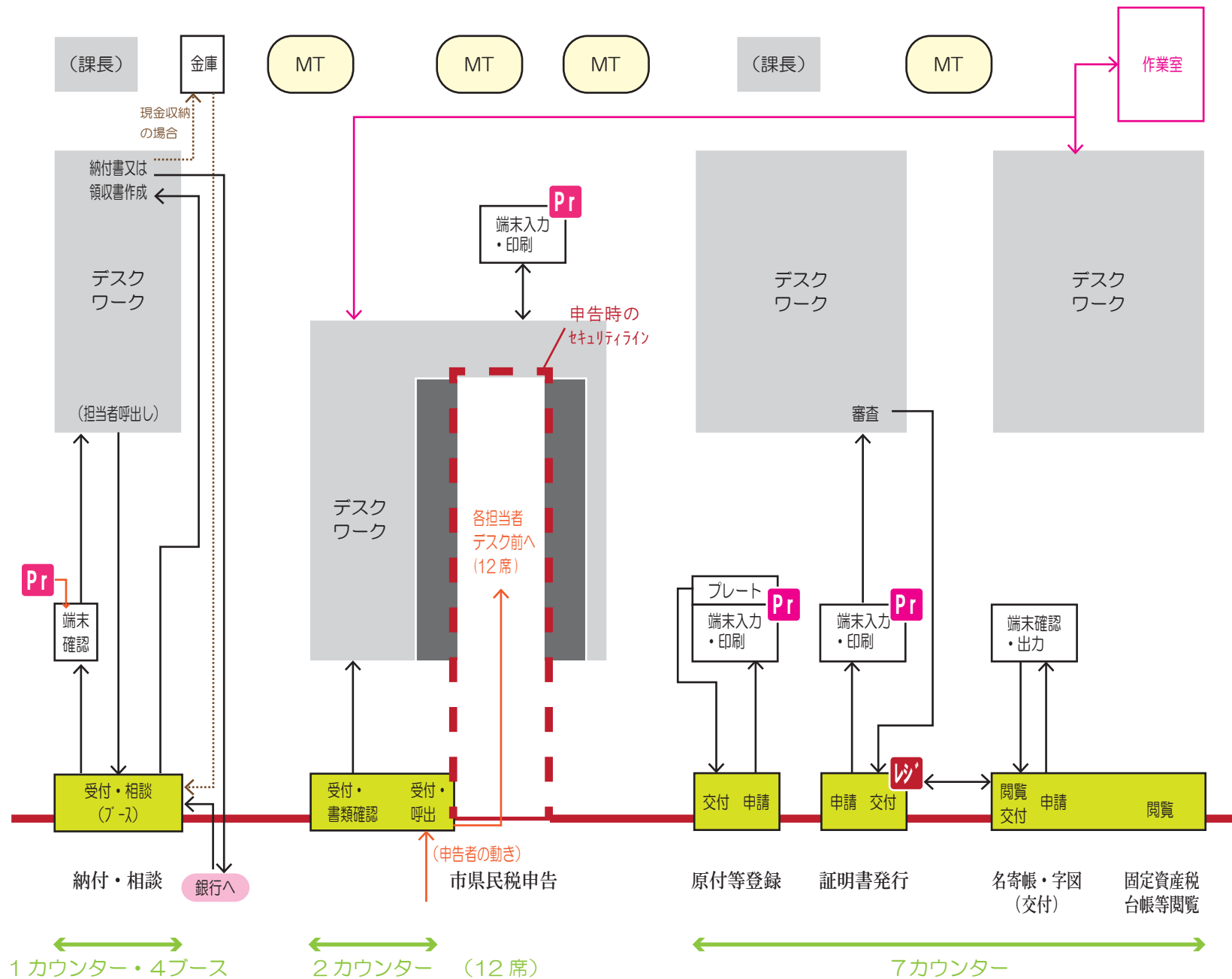

→ 職員動線  
→ 市民動線

— セキュリティライン  
■ 窓口・カウンター

MT ミーティングテーブル  
Pr プリンター (端末専用)

\*必要席数とは、職員 (嘱託員、臨時職員等を含む) 一人一人が専用してデスクワークを行うために必要な席数を指し、端末席や共有席などは含まない

# 市民部 (2)

課名	市民課			
係名	会計係	戸籍係	管理係	窓口係等
必要席数(*)	3	8	7	29
複合機数 (情報系/業務系)	情報系2/業務系5			
プリンター数 (情報系/業務系)	情報系1/業務系0			

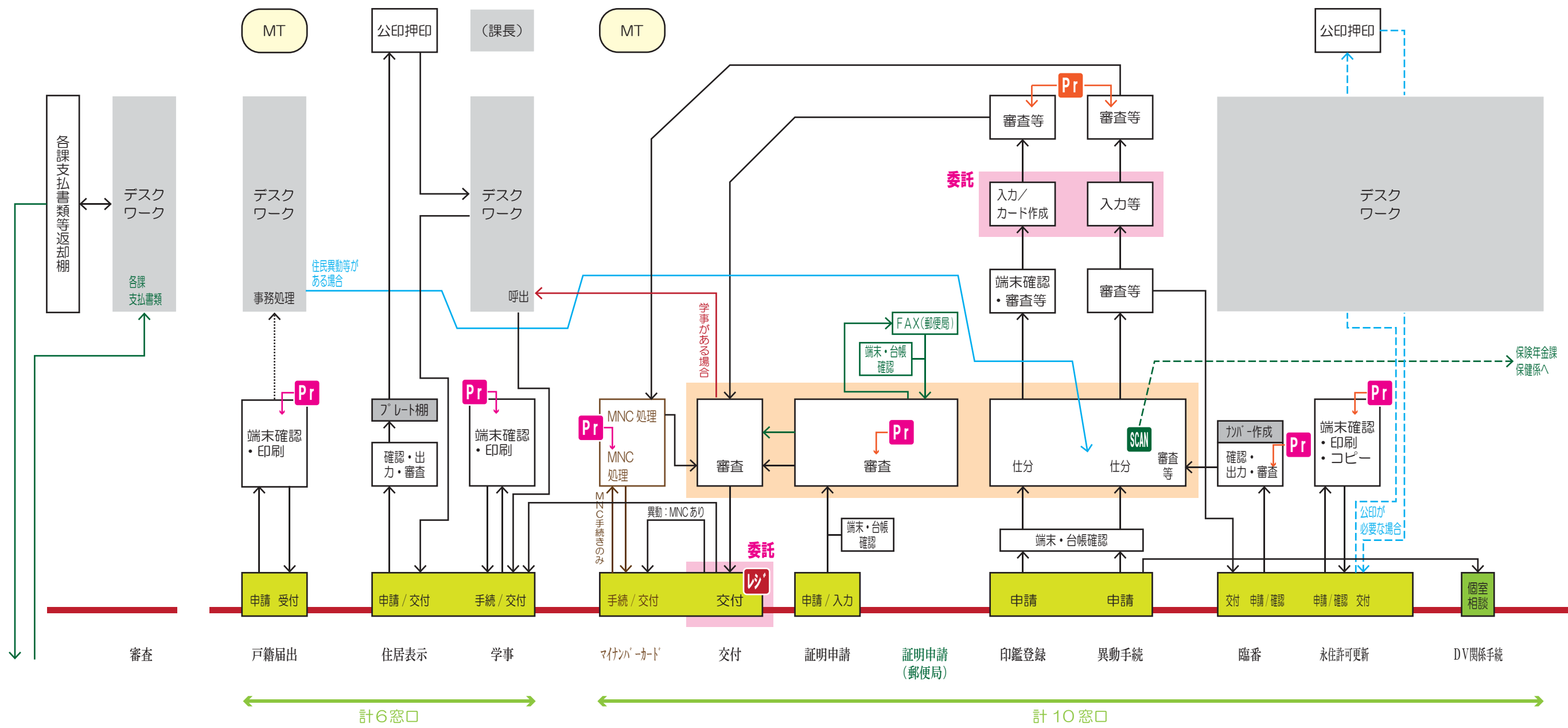

→ 職員動線      → セキュリティライン      (MT) ミーティングテーブル  
 → 市民動線      ■ 窓口・カウンター      (Pr) プリンター (端末専用)

\*必要席数とは、職員（嘱託員、臨時職員等を含む）一人一人が専用してデスクワークを行うために必要な席数を指し、端末席や共有席などは含まない

# 市民部 (3)

課名	保険年金課			
係名	収納係 滞納整理係	保険係	管理係	年金係
必要席数(*)	17	17	13	7
複合機数 (情報系/業務系)	情報系2/業務系0			
プリンター数 (情報系/業務系)	情報系3/業務系19			

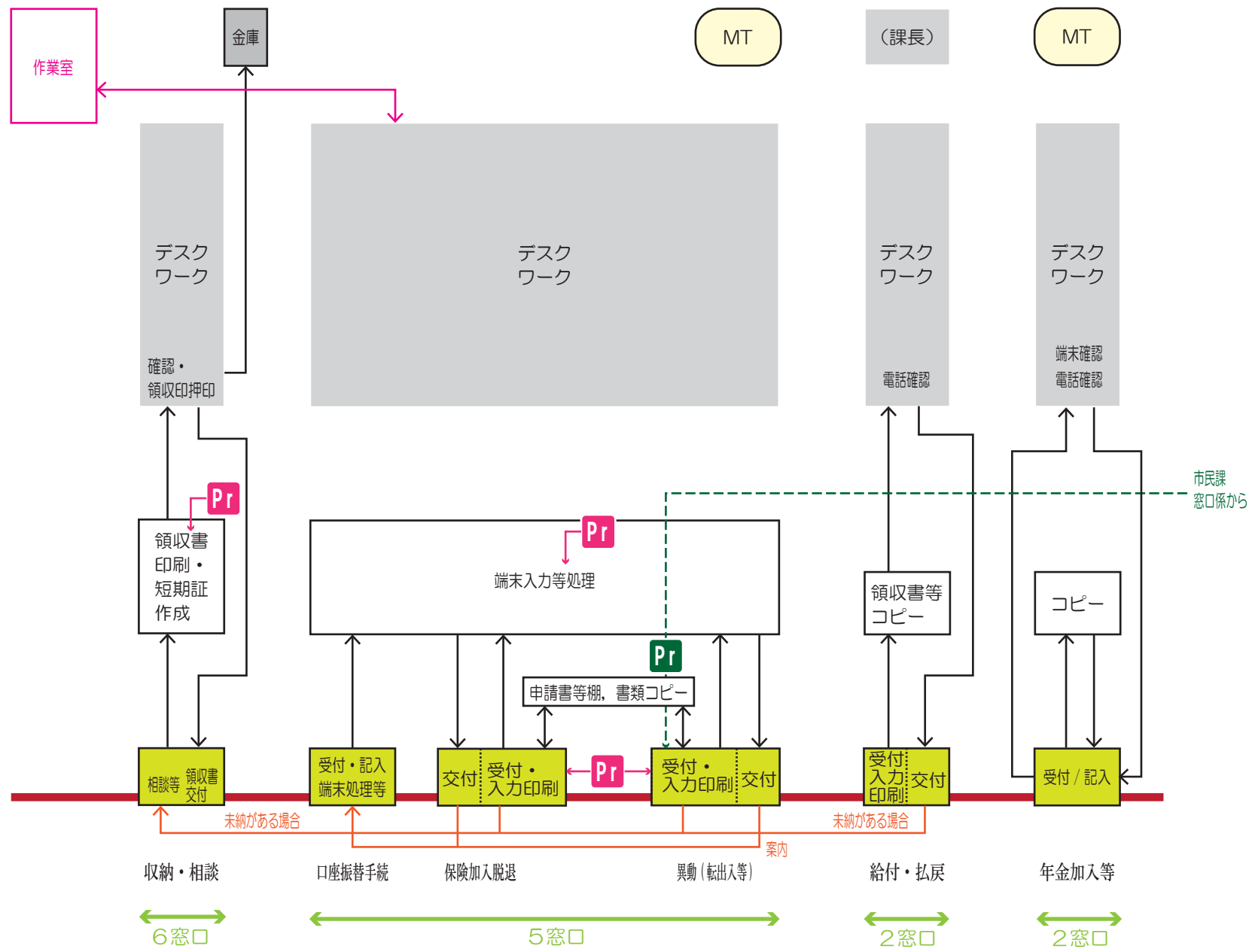

→ 職員動線      → セキュリティライン  
 → 市民動線      ■ 窓口・カウンター

(MT) ミーティングテーブル  
 Pr プリンター (端末専用)

\*必要席数とは、職員（嘱託員、臨時職員等を含む）一人一人が専用してデスクワークを行うために必要な席数を指し、端末席や共有席などは含まない

# 地域整備部

課名	地域整備課			維持管理課				自転車対策・生活環境課		
係名	整備第1係	整備第2係	まちづくり推進係 ・主査	管理第1係	管理第2係	道路下水道 維持係	公園係	家庭ごみ係	環境衛生係	自転車対策係
必要席数(*)	7	8	8	6	9	9	10	6	9	5
複合機数 (情報系/業務系)	情報系2/業務系0									
プリンター数 (情報系/業務系)	情報系2/業務系0			情報系2/業務系1				情報系1/業務系1		

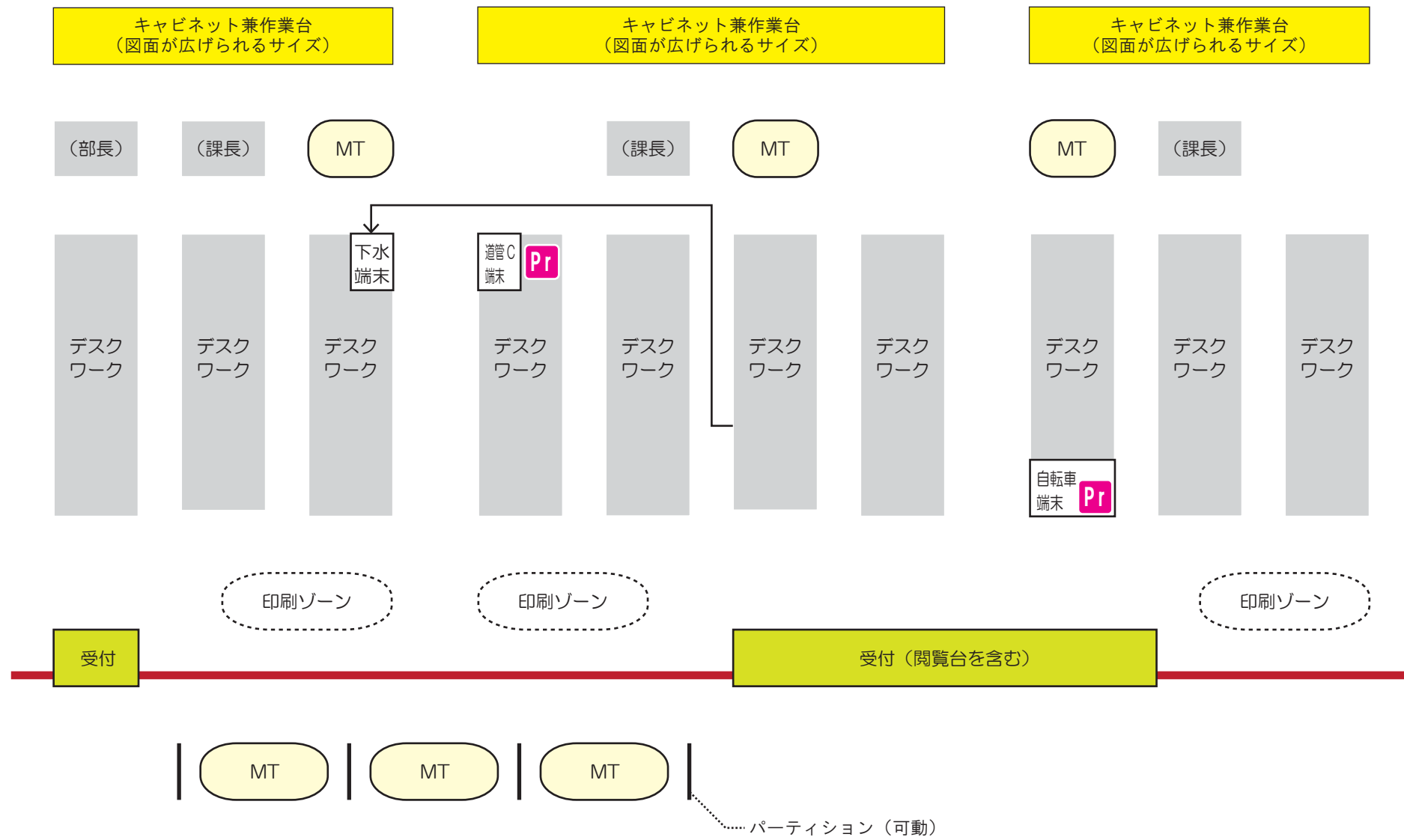

→ 職員動線  
→ 市民動線

— セキュリティライン  
■ 窓口・カウンター

MT ミーティングテーブル  
Pr プリンター (端末専用)

\*必要席数とは、職員（嘱託員、臨時職員等を含む）一人一人が専用してデスクワークを行うために必要な席数を指し、端末席や共有席などは含まない

# 保健福祉センター（1） ※一部保健福祉局組織を含む

福祉・介護保険課			保健福祉局（介護保険課）	
高齢者福祉係	障がい者福祉係	介護サービス係	福岡市要介護認定事務センター博多支部	博多区介護認定調査員室
10	14	11	2	15
情報系1／業務系2				
情報系2／業務系6				

子育て支援課	
こども相談係	こども家庭福祉係
12	13

※現在は、複合機・プリンター共に福祉・介護保険課と共用

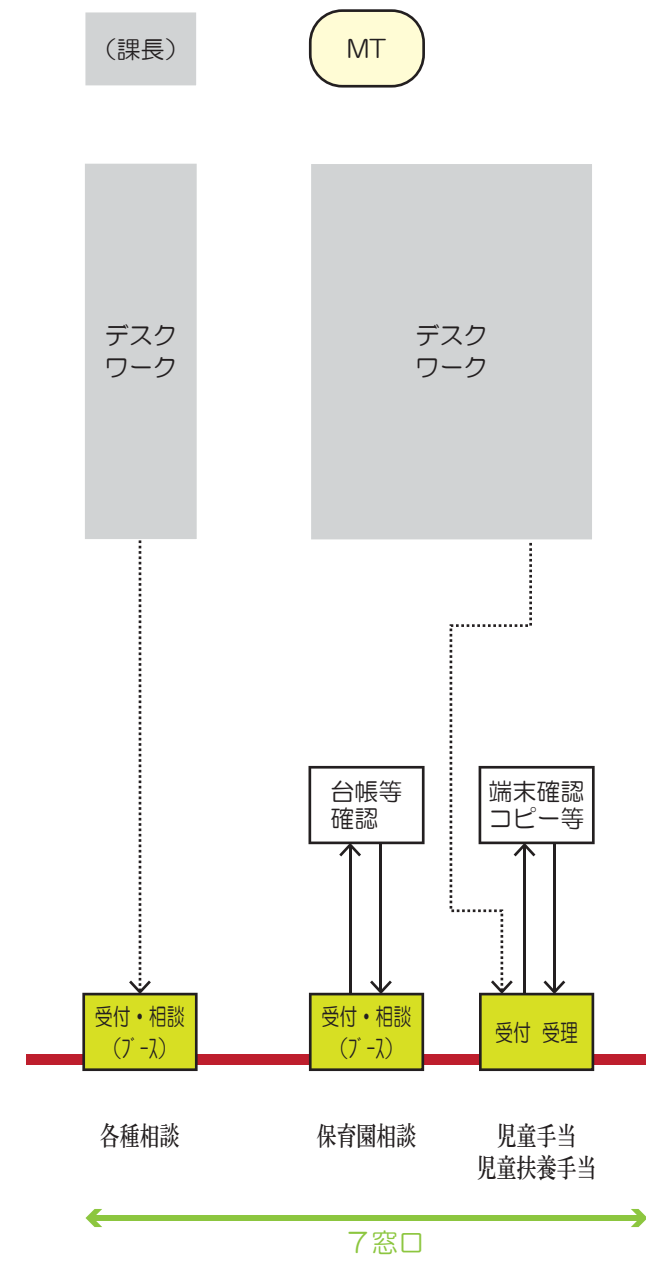
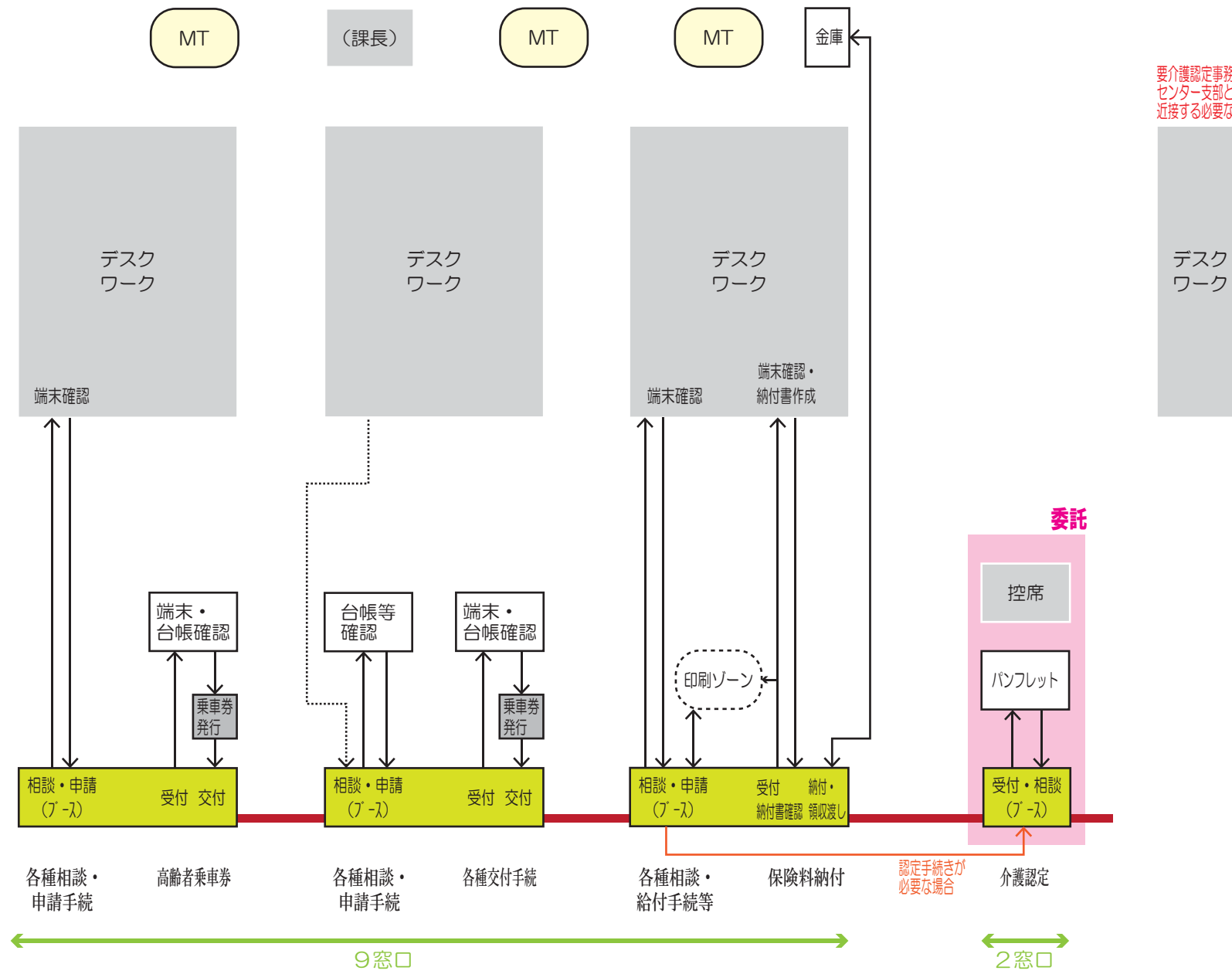

※相談用個室（同フロア・他課と共用可）が1室必要

# 保健福祉センター（２）

課名	健康課				
係名	企画管理係	医薬務係	精神保健福祉係	母子健康係	健康づくり係／放射線担当主査
必要席数(*)	5	7	8	7	11
複合機数 (情報系／業務系)	情報系 2 / 業務系 0				
プリンター数 (情報系／業務系)	情報系 2 / 業務系 5				

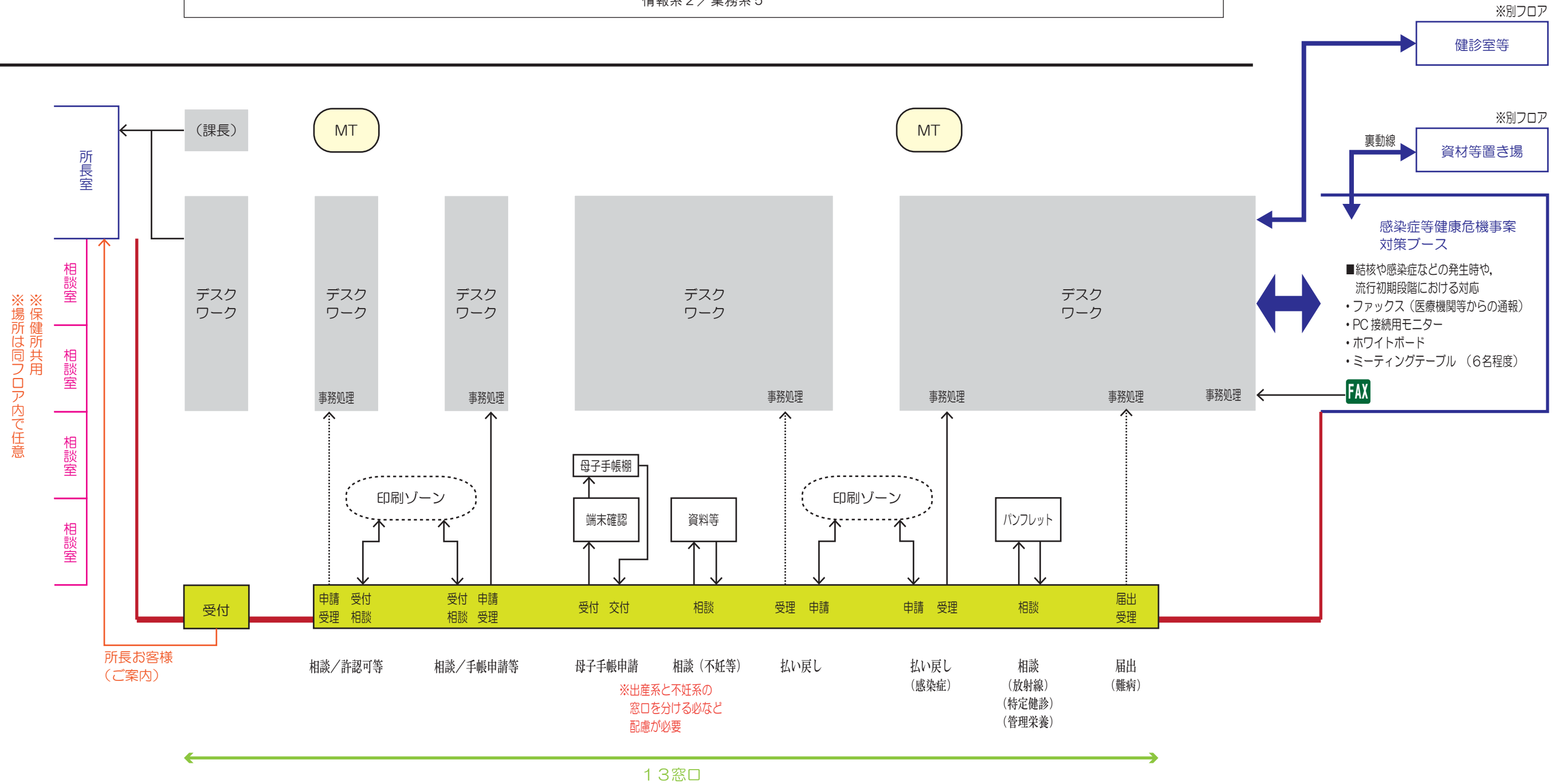

→ 職員動線      — セキュリティライン      MT ミーティングテーブル  
→ 市民動線       窓口・カウンター      Pr プリンター（端末専用）

\*必要席数とは、職員（嘱託員、臨時職員等を含む）一人一人が専用してデスクワークを行うために必要な席数を指し、端末席や共有席などは含まない



# 保健福祉センター（3）

課名	衛生課
係名	環境係・食品（1・2）係・主査
必要席数（*）	20
複合機数 （情報系／業務系）	情報系2／業務系0
プリンター数 （情報系／業務系）	情報系0／業務系2

地域保健福祉課
全係
31
情報系1／業務系0
情報系1／業務系1

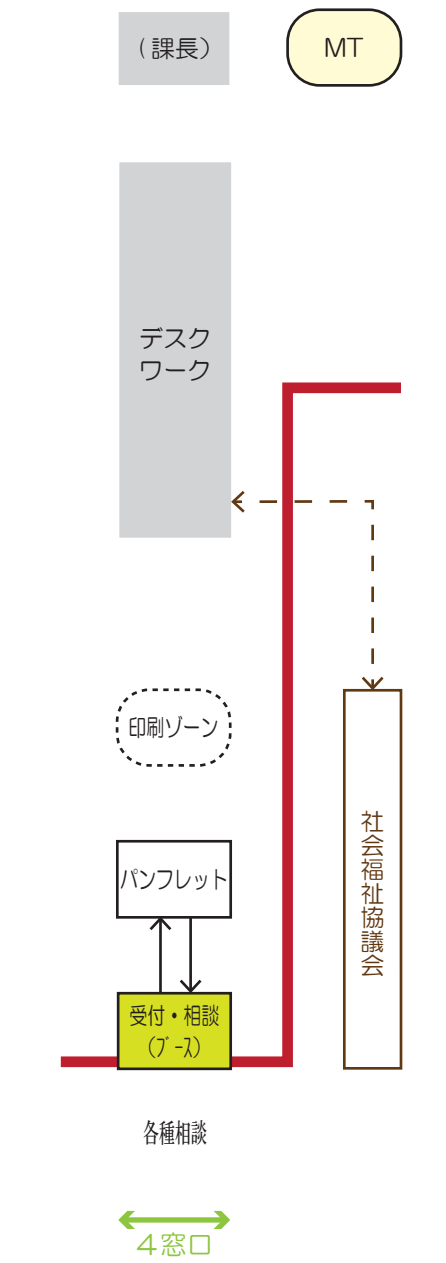
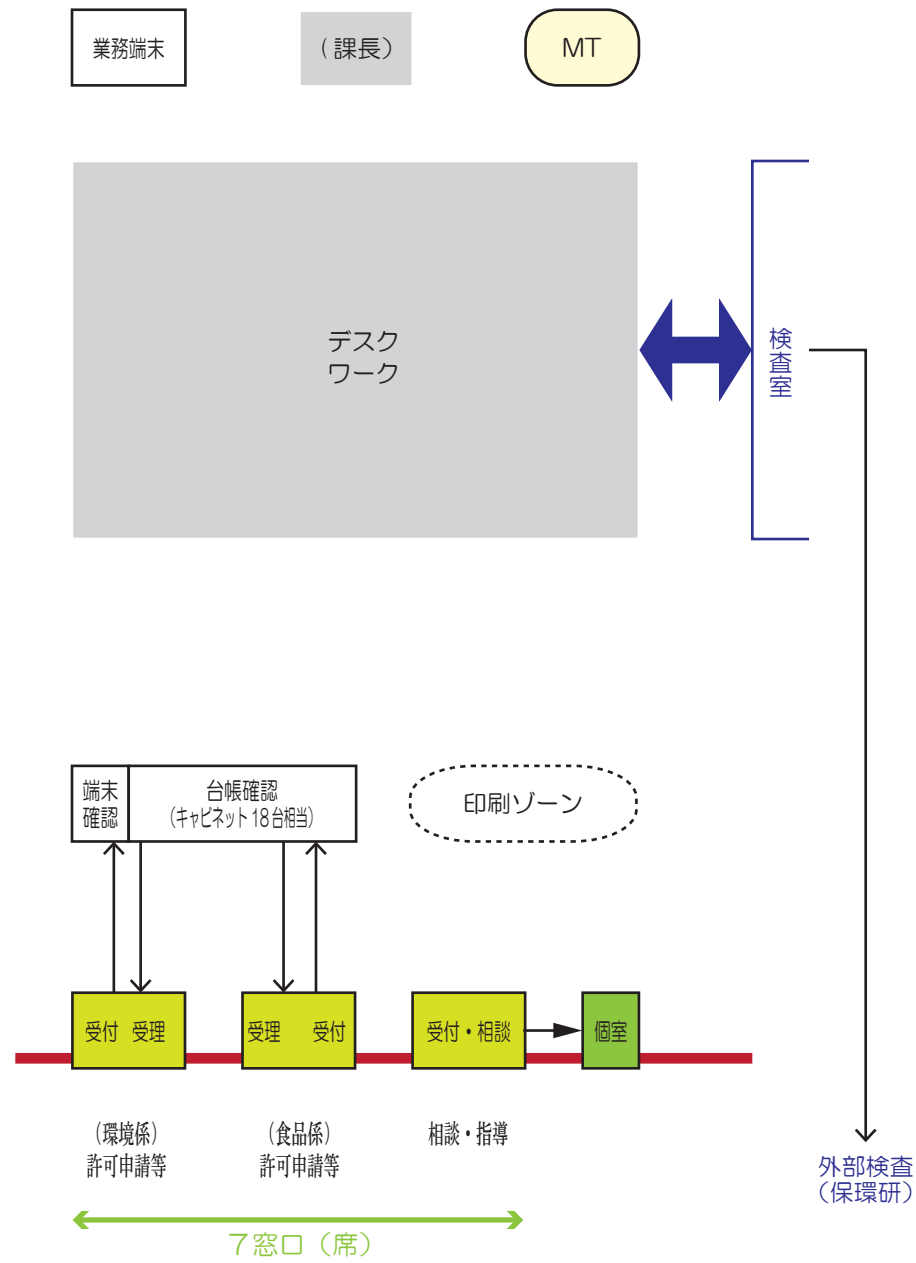

- 職員動線
- 市民動線
- セキュリティライン
- 窓口・カウンター
- MT ミーティングテーブル
- Pr プリンター（端末専用）

\*必要席数とは、職員（嘱託員、臨時職員等を含む）一人一人が専用してデスクワークを行うために必要な席数を指し、端末席や共有席などは含まない

# 保健福祉センター（４）

課名	保護第1課・第2課・第3課（共通）	
係名	各保護係（管理係除く）	管理係
必要席数（*）	120	12
複合機数 （情報系／業務系）	情報系3／業務系0	
プリンター数 （情報系／業務系）	情報系7／業務系5	

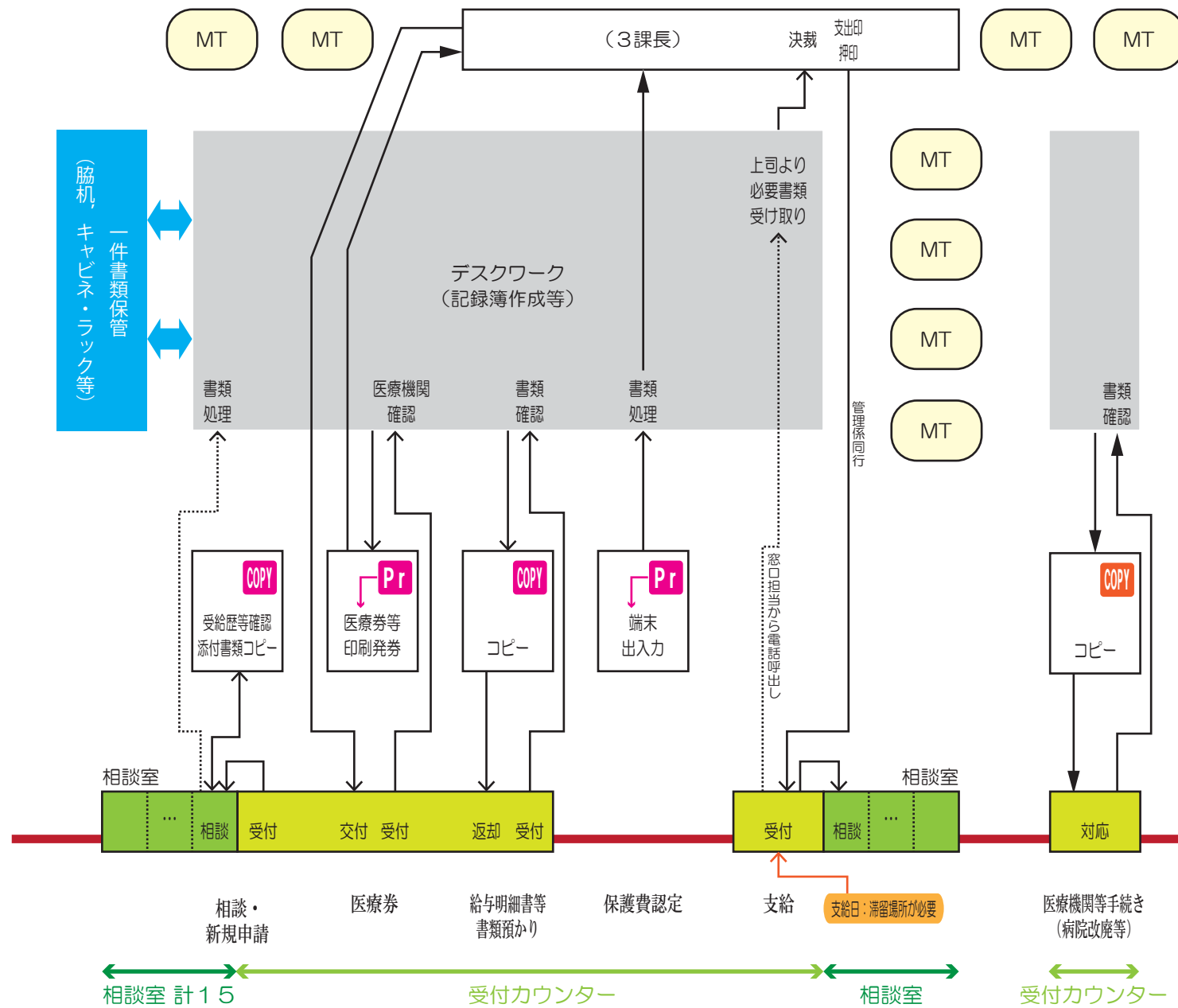

→ 職員動線      → 市民動線  
— セキュリティライン      ■ 窓口・カウンター  
MT ミーティングテーブル      Pr プリンター（端末専用）

\*必要席数とは、職員（嘱託員、臨時職員等を含む）一人一人が専用してデスクワークを行うために必要な席数を指し、端末席や共有席などは含まない