

公益財団法人 福岡市施設整備公社について

目 次

第1 概要

	ページ
1 設立目的, 事業内容等	1
2 組織及び配置状況	2

第2 平成26年度決算状況

1 事業報告	3
2 貸借対照表	8
3 正味財産増減計算書	9
4 キャッシュ・フロー計算書	10
5 財産目録	11
6 収支計算書	12
7 契約金額が3億円以上の工事又は製造の請負の契約	14
8 契約金額が4,000万円以上の不動産等の買入れ等の契約	14

第3 平成27年度事業計画

1 事業計画	15
2 収支予算書	16

平成27年8月5日

財 政 局

第1 概要

1 設立目的, 事業内容等

(1) 設立年月日, 所在地

設立年月日 平成12年3月1日

※平成26年4月1日に公益財団法人へ移行し, 名称を財団法人福岡市施設整備公社から公益財団法人福岡市施設整備公社へ変更。

所在地 福岡市中央区天神一丁目6番8号

(2) 設立目的

公共建築物の維持保全に関する業務及び調査研究を行うとともに, その成果を一般に普及することにより, 建築物の安全性と機能性の確保を図り, もって市民の生活環境の向上と福祉の増進に寄与する。

(3) 事業内容

ア 公共建築物の維持保全に関する調査研究及び普及等事業

イ 公共建築物の維持保全, 管理等に関する事業

ウ 学校施設等の建設, 貸付け及び譲渡に関する事業

エ その他この法人の目的を達成するために必要な事業

(4) 基本財産 2億円 (全額福岡市出捐)

(5) 役員 (平成27年8月1日現在)

役職名	氏名	就任年月日	備考
理事長	諫山 和仁	平成27年4月1日	(常勤)
理事	小山 智幸	平成26年4月1日	国立大学法人九州大学准教授
理事	中村 直寿	平成26年4月1日	独立行政法人都市再生機構九州支社 住宅経営部長
理事	田辺 清喜	平成26年4月15日	一般財団法人福岡県建築住宅センター 副理事長
理事	床嶋 俊之	平成27年4月1日	福岡市財政局アセットマネジメント 推進部長
監事	有田 徹也	平成26年4月15日	株式会社福岡銀行 執行役員公務金融法人部長
監事	中村 郁子	平成27年4月1日	福岡市財政局財政部長

(6) 評議員（平成27年8月1日現在）

氏名	就任年月日	備考
黒瀬 重幸	平成26年4月1日	学校法人福岡大学教授
蛭川 利彦	平成26年4月1日	国立大学法人九州大学教授
石本 元彦	平成26年6月12日	公益社団法人福岡県建築士会会長
坂田 美和子	平成26年4月1日	福岡市PTA協議会副会長
橋本 淳	平成26年4月15日	福岡市教育委員会教育次長
三角 正文	平成27年4月1日	福岡市財政局理事

2 組織及び配置状況（平成27年8月1日現在）

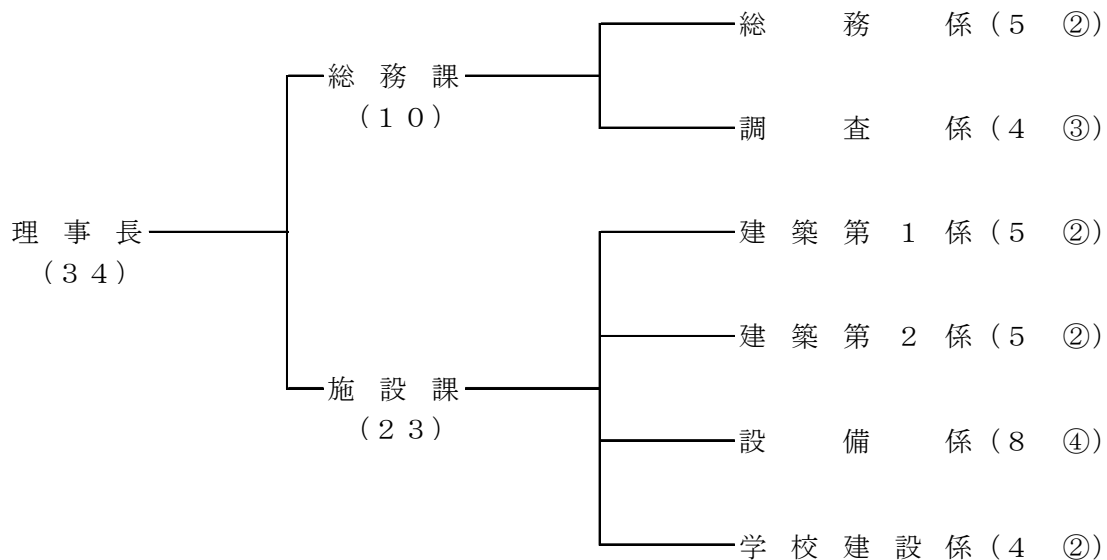

(注) マル印内の数字は、嘱託職員数で内数

(単位：人)

区分	専任	兼任		計
		市職員	市以外	
役員	理事長	1	0	1
	理事	0	1	3
	監事	0	1	1
	計	1	2	4
職員	課長	2 (2)	0	0
	係長	6 (6)	0	0
	係員	25 (10)	0	0
	計	33 (18)	0	0

(注) 括弧内の数字は、市派遣職員数で内数

第2 平成26年度決算状況

1 事業報告

(1) 事業概要

ア 公共建築物の維持保全、管理等の受託に関する事業

福岡市から受託して、次のとおり公共建築物の維持保全、管理等に関する業務を行った。

局名	受託事業費(円)	主な修繕・工事等の実績
市長室	734,940	・監視モニター取替修理
総務企画局	6,920,786	・福岡学生交流会館の高圧気中開閉器取替 ・本庁舎の情報系ネットワーク回線移設 ほか
財政局	66,995,719	・本庁舎の特高受電設備ネットワーククレーター取替修繕, 電力量計測器設置, 空調用インバータ取替, 駐車場スロープ天井修繕 ・北別館の玄関庇防水改修, 自動車管理事務所リフト取替, 空調設備更新 ほか
市民局 (区を含む。)	383,451,519	・市民センターの多目的便所改修, 設備困障パネル修繕, 中央監視装置MCU交換修繕, 空調制御装置修繕 ・区役所の中央監視設備修繕, 床修繕, ネットワークカメラ設置, 遮熱ブラインド設置, 空調設備更新, 懸垂幕修繕, 高圧受電盤改修, 外壁改修 ・公民館及び集会所の外壁修繕, 屋上防水改修, 床改修 ・市民プールの非常放送設備更新, プール循環ろ過装置修繕, LED外改修工事, 屋根修繕, 床壁修繕 ・地域交流センター泡消火設備修繕 ・男女共同参画推進センタートイレ改修 ほか
こども未来局	73,506,337	・保育所の空調設備更新, 雨水管他改修, 窓改修, 床壁修繕 ・留守家庭子ども会室のトイレ改修, 側溝改修, 空調設備更新 ・背振少年自然の家非常用照明修繕 ・海の中道青少年海の家建具修繕 ほか
保健福祉局	104,043,150	・高齢者福祉施設の外壁改修, 床修繕, シャワー水栓更新, 給湯器取替, 高圧ケーブル取替 ・市民福祉プラザのポンプ用インバータ更新, 外壁改修, 非常用照明修繕 ・保健福祉センターの外壁改修, 自動ドア修繕, 吸気式冷温水機修繕, ファンコイル更新 ・保健所の分電盤改修, 駐車場改修 ・老人いこいの家の外壁改修 ・健康づくりセンター等複合施設のロビー修繕, 自動ドア修繕, 非常階段修繕, 消火設備制御盤修繕 ほか
環境局	26,616,276	・清掃工場の浴室浴槽改修, 建具修繕, 落下防止支柱設置, 冷却水ポンプ他修繕 ほか
経済観光文化局	234,726,155	・福岡サンパレスの排煙設備修繕, ホール床修繕, 加圧給水ポンプ取替 ・マリンメッセ福岡のアリーナ電動ロールスクリーンメカ交換, 照明LED改修, 誘導灯取替修繕, ドアクローザ修繕, 可動席ケーブル取替修繕, インターホン取替修繕, エントランス床張替, 外周インターロッキング修繕, 駐車場フェンス修繕 ・競艇場の正面大屋根幕板修繕, ロビー改修, 競技進行表示システムオーバーホール, シャッター修繕 ・美術館のボイラー管取替修繕, 空調設備修繕 ・博物館の脱臭フィルター修繕 ・博多歴史体験施設のトイレ改修, 照明器具改修, 建具修繕 ほか
農林水産局	73,618,210	・市場施設の車路路面補修, エレベータードアチェーン交換, 冷蔵庫屋根漏水修繕, 電気室変圧器交換 ・花畑園芸公園の屋根防水修繕, ベンチテーブル修繕, ポンプ取替 ・背振牧場の牧柵設置, 看視舎内装修繕 ほか
住宅都市局	81,878,635	・動物園のマレーグマ舎・キリン舎・ゾウ舎改修, サル山温水設備修繕, 放送用架空線移設工事 ・植物園の芝生広場他漏水修繕, 自動ドア修繕, 温室屋根ガラス修繕 ほか
道路下水道局	156,372,712	・水処理センターの天井等改修, 床修繕, 排気ファン給気ファン取替修繕, トイレ改修, 建具修繕 ・ポンプ場の屋上防水修繕, 外壁改修, トイレ改修, 建具修繕, 排水溝設置 ・自転車駐輪場の屋上防水修繕, 天井結露防止修繕, 照明器具改修, 泡消火設備修繕, 防犯カメラ改修, 給気ファン修繕, 高圧負荷開閉器取替, 案内システム改修 ほか
消防局	66,278,924	・消防署・分団車庫等の非常用発電設備修繕, 空調設備更新, 浴室改修 ・能古島無線中継基地局の接地設備修繕, 耐震トランス改修 ・消防学校の給湯器設置 ほか
水道局	18,161,024	・営業所・浄水場等の門扉修繕, トイレ改修, 間仕切改修, 建具修繕, 揚水ポンプ修繕 ほか
教育委員会	2,010,614,338	・学校のプール内防水修繕, プールサイド修繕, 武道場屋根漏水修繕, 屋上防水修繕, 床壁修繕, 建具修繕, 放送設備修繕, 保守管理, 樹木管理 ・総合図書館の高圧負荷開閉器取替修繕, 中央監視サーバー更新 ほか
選挙管理委員会	1,912,356	・講堂の床修繕 ほか
合計	3,305,831,081	9,948件

イ 公共建築物の維持保全に関する調査研究等事業

(ア) 調査研究

市有建築物の維持保全・管理業務等を通して得られる、施工方法、使用材料及び施設管理面等についての課題・問題点等を調査研究し、その成果を一般の市民や施設管理者にも役立つよう、当公社ホームページ等で提供し、建築保全等技術の向上を図った。

a 施設管理に役立つ調査研究

建物の点検等に関する冊子、手引きを作成するとともに、当公社が日々行う緊急修繕等の中から事例を収集し「施工事例集」を作成した。

また、遮熱塗料の断熱効果に関する調査を実施した。

b 施設保全情報の維持更新

市有建築物の保全業務を計画的に実施するために必要となる、施設保全情報の維持・更新を行った。

- ・工事、修繕等の履歴のデータ更新 551 施設 3,042 件
- ・建築基準法に基づく定期点検データの更新 531 施設 2,553 件

c 資料収集

保全関係図書を収集し、当公社内に図書コーナーとして開放するとともに、図書等のリストを当公社ホームページで公表している。

- ・平成 26 年度に収集した保全関係収蔵図書 16 冊
- (平成 26 年度末で保有する保全関係収蔵図書 310 冊)

(イ) 調査研究成果の普及等

講座・セミナー

一般市民を対象にした建物等の維持保全や点検に関する講習会や、施設管理者を対象に日常的に行う建築物の維持保全に関する知識や技術の向上を目的とする研修会を行った。また、当公社の業務を受託している施工業者を対象に安全作業等に関する講習会を行った。

区分	名称	開催時期	参加者	内 容
一般市民 対象	建物の維持 保全セミナー	H26. 9. 3	市民39名	建築物の外壁の不具合事例やその補修等に関する講習
	建物の維持 保全講習会 (防水編)	H26. 10. 6	市民35名	建築物の屋根防水の不具合事例やその改修工法、点検等に関する講習
	建築設備の 改修セミナー	H27. 1. 21	市民30名	建築物の給排水衛生設備や消火設備、空調設備の改修、更新等に関する講習
施設管理者 対象	5ブロック 小規模実技 研修会	H26. 8. 1	学校用務員 33名	学校施設の点検業務のあり方と点検後の処置等に関する研修
	学校用務員 全体教養研 修会	H26. 11. 26	学校用務員 230名	学校施設の点検業務のあり方と点検後の処置等に関する研修
	施設管理者 のための 技術研修会	H26. 12. 24	施設管理者 44名	市有施設の維持管理のポイント等に関する研修
施工業者 対象	樹木管理業務 安全講習会	H26. 4. 21	造園業者 28名	学校・市有施設の樹木管理業務の安全対策及び安全作業に関する講習
	窓硝子 清掃業務 安全講習会	H27. 1. 9	清掃業者 38名	学校施設等の窓硝子清掃業務の概要、安全作業等に関する講習

ウ 学校施設等の建設，貸付け及び譲渡に関する事業

(ア)建設事業

福岡市からの依頼を受けて，住吉小・中学校の新築工事を行った。

学校建設事業費 6,489,713,768円

学 校 名	建 設 概 要
住 吉 小 ・ 中 学 校 (博 多 区 美 野 島 三 丁 目)	鉄筋コンクリート造・鉄骨鉄筋コンクリート造 地下1階地上6階建 延面積 23,730.00平方メートル 小学校教室，中学校教室，講堂兼体育館， 管理諸室，プール，柔剣道場等，留守家庭子ども会 (平成25年度から平成26年度にかけての建設) 平成26年度 6,489,713,768円

(イ)貸付事業及び譲渡事業

当社が建設した学校施設について、次のとおり福岡市へ貸し付けるとともに、その一部を譲渡した。

建設年度	学校名	面積 (㎡)			事業用資産 (円)			
		貸付け	譲渡	差引保有残		貸付け	譲渡	差引保有残
H21	照葉小学校 (増築)	972.93	972.93	0.00	原価	182,980,800	182,980,800	0
					利息	7,708,495	7,708,495	0
					小計	190,689,295	190,689,295	0
					消費税		616,679	
					計		191,305,974	
H22	金武小学校	316.78	0.00	316.78	原価	80,538,150	0	80,538,150
					利息	2,906,086	0	2,906,086
					小計	83,444,236	0	83,444,236
					消費税		0	
					計		0	
H22	元岡小学校	1,062.95	1,062.95	0.00	原価	211,375,500	211,375,500	0
					利息	7,035,410	7,035,410	0
					小計	218,410,910	218,410,910	0
					消費税		562,832	
					計		218,973,742	
H22	田村小学校	527.02	0.00	527.02	原価	94,920,000	0	94,920,000
					利息	3,425,031	0	3,425,031
					小計	98,345,031	0	98,345,031
					消費税		0	
					計		0	
H22	箱崎清松 中学校	282.94	0.00	282.94	原価	96,831,000	0	96,831,000
					利息	3,493,990	0	3,493,990
					小計	100,324,990	0	100,324,990
					消費税		0	
					計		0	
H23 ～ H24	別府小学校	2,182.36	0.00	2,182.36	原価	472,304,700	0	472,304,700
					利息	9,963,303	0	9,963,303
					小計	482,268,003	0	482,268,003
					消費税		0	
					計		0	
H23 ～ H24	博多高等学園	5,789.78	0.00	5,789.78	原価	1,515,243,135	0	1,515,243,135
					利息	23,177,203	0	23,177,203
					小計	1,538,420,338	0	1,538,420,338
					消費税		0	
					計		0	
H23 ～ H25	舞鶴 小・中学校	24,196.58	0.00	24,196.58	原価	7,991,401,950	0	7,991,401,950
					利息	61,729,630	0	61,729,630
					小計	8,053,131,580	0	8,053,131,580
					消費税		0	
					計		0	
H25	照葉 小・中学校	541.47	0.00	541.47	原価	116,296,950	0	116,296,950
					利息	414,552	0	414,552
					小計	116,711,502	0	116,711,502
					消費税		0	
					計		0	
H25 ～ H26	住吉 小・中学校	23,730.00	0.00	23,730.00	原価	7,059,815,640	0	7,059,815,640
					利息	8,129,179	0	8,129,179
					小計	7,067,944,819	0	7,067,944,819
					消費税		0	
					計		0	
計		59,602.81	2,035.88	57,566.93	原価	17,821,707,825	394,356,300	17,427,351,525
					利息	127,982,879	14,743,905	113,238,974
					小計	17,949,690,704	409,100,205	17,540,590,499
					消費税		1,179,511	
					計		410,279,716	

(注) 表中の消費税とは、利息にかかる消費税及び地方消費税相当額である。

(2) 理事会の開催状況

名 称 等	議 決 事 項
第 1 回 理 事 会 開催日 平成 26 年 4 月 1 日	議案第 1 号 平成 26 年度事業計画案について 議案第 2 号 平成 26 年度収支予算案について 議案第 3 号 公益財団法人福岡市施設整備公社理事会運営規則案 について 議案第 4 号 公益財団法人福岡市施設整備公社財産管理及び資産 運用規則案について 議案第 5 号 評議員会の招集について
第 2 回 理 事 会 開催日 平成 26 年 5 月 28 日	議案第 6 号 平成 25 年度事業報告及び決算について 議案第 7 号 会計監査人の報酬の決定について 議案第 8 号 平成 26 年度定時評議員会の招集について
第 3 回 理 事 会 開催日 平成 26 年 12 月 24 日	議案第 9 号 平成 26 年度事業計画の一部変更について 議案第 10 号 平成 26 年度補正予算案について 議案第 11 号 評議員会の招集について
第 4 回 理 事 会 開催日 平成 27 年 2 月 23 日	議案第 12 号 平成 26 年度事業計画の一部変更について 議案第 13 号 平成 26 年度補正予算案 (第 2 号) について 議案第 14 号 評議員会の招集について
第 5 回 理 事 会 開催日 平成 27 年 3 月 19 日	議案第 15 号 平成 26 年度事業計画の一部変更について 議案第 16 号 平成 26 年度補正予算案 (第 3 号) について 議案第 17 号 平成 27 年度事業計画案について 議案第 18 号 平成 27 年度収支予算案について 議案第 19 号 平成 27 年度資金調達及び設備投資の見込について 議案第 20 号 公益財団法人福岡市施設整備公社事務処理規則の一 部改正案について 議案第 21 号 評議員会の招集について

(3) 評議員会の開催状況

名 称 等	同 意 事 項
第 1 回 評 議 員 会 開催日 平成 26 年 4 月 15 日	議案第 1 号 評議員の選任について 議案第 2 号 役員の選任について 議案第 3 号 公益財団法人福岡市施設整備公社評議員会運営規則 案について
第 2 回 評 議 員 会 開催日 平成 26 年 6 月 11 日	議案第 4 号 評議員の選任について 議案第 5 号 平成 25 年度決算について
第 3 回 評 議 員 会 開催日 平成 27 年 1 月 14 日	(第 3 回理事会の報告)
第 4 回 評 議 員 会 開催日 平成 27 年 3 月 5 日	(第 4 回理事会の報告)
第 5 回 評 議 員 会 開催日 平成 27 年 3 月 27 日	議案第 6 号 役員の選任について

2 貸借対照表（平成27年3月31日現在）

（単位：円）

科 目	当 年 度	前 年 度	増 減
I 資産の部			
1 流動資産			
現金預金	888,405,106	4,438,942,358	△ 3,550,537,252
未収金	3,537	326,989,755	△ 326,986,218
事業用資産	17,540,590,499	10,832,188,359	6,708,402,140
流動資産合計	18,428,999,142	15,598,120,472	2,830,878,670
2 固定資産			
(1) 基本財産			
基本財産定期預金	200,000,000	200,000,000	0
基本財産合計	200,000,000	200,000,000	0
(2) 特定資産			
消費税納税準備積立預金	546,367,430	218,202,003	328,165,427
特定資産合計	546,367,430	218,202,003	328,165,427
(3) その他固定資産			
什器備品	2,161,215	2,161,215	0
什器備品減価償却累計額	△ 1,363,156	△ 1,164,713	△ 198,443
リース資産	0	8,946,000	△ 8,946,000
リース資産減価償却累計額	0	△ 7,156,800	7,156,800
建設仮勘定	0	578,231,051	△ 578,231,051
電話加入権	240,000	240,000	0
その他固定資産合計	1,038,059	581,256,753	△ 580,218,694
固定資産合計	747,405,489	999,458,756	△ 252,053,267
資産合計	19,176,404,631	16,597,579,228	2,578,825,403
II 負債の部			
1 流動負債			
未払金	729,001,182	4,207,124,114	△ 3,478,122,932
預り金	236,802,781	286,007,929	△ 49,205,148
流動負債合計	965,803,963	4,493,132,043	△ 3,527,328,080
2 固定負債			
消費税預り金	546,367,430	545,187,919	1,179,511
長期借入金	17,442,351,525	11,339,060,585	6,103,290,940
リース債務	0	1,789,200	△ 1,789,200
固定負債合計	17,988,718,955	11,886,037,704	6,102,681,251
負債合計	18,954,522,918	16,379,169,747	2,575,353,171
III 正味財産の部			
1 指定正味財産			
福岡市出捐金	200,000,000	200,000,000	0
指定正味財産合計	200,000,000	200,000,000	0
(うち基本財産への充当額)	(200,000,000)	(200,000,000)	(0)
(うち特定資産への充当額)	(0)	(0)	(0)
2 一般正味財産	21,881,713	18,409,481	3,472,232
(うち基本財産への充当額)	(0)	(0)	(0)
(うち特定資産への充当額)	(0)	(0)	(0)
正味財産合計	221,881,713	218,409,481	3,472,232
負債及び正味財産合計	19,176,404,631	16,597,579,228	2,578,825,403

3 正味財産増減計算書（平成26年4月1日から平成27年3月31日まで）

(単位:円)

科 目	当 年 度	前 年 度	増 減
I 一般正味財産増減の部			
1 経常増減の部			
(1) 経常収益			
① 基本財産運用益			
基本財産受取利息	50,000	59,800	△ 9,800
② 特定資産運用益			
特定資産受取利息	85,304	24,572	60,732
③ 事業収益			
学校建設事業収益	410,279,716	501,204,279	△ 90,924,563
④ 受取補助金等			
施設保全受託事業収益	3,477,739,201	4,102,223,538	△ 624,484,337
⑤ 雑収益			
受取利息	36,985	4,729	32,256
雑収益	1,668,420	1,429,700	238,720
経常収益計	3,889,859,626	4,604,946,618	△ 715,086,992
(2) 経常費用			
① 公益事業費			
学校建設事業費	430,948,326	523,182,292	△ 92,233,966
調査研究普及事業費	1,482,842	225,202	1,257,640
施設保全受託事業費	3,445,427,113	4,051,461,872	△ 606,034,759
② 管理費			
管理費	8,529,113	21,605,371	△ 13,076,258
経常費用計	3,886,387,394	4,596,474,737	△ 710,087,343
当期経常増減額	3,472,232	8,471,881	△ 4,999,649
2 経常外増減の部			
(1) 経常外収益			
経常外収益計	0	0	0
(2) 経常外費用			
① 除却損失			
什器備品除却損	0	1	△ 1
経常外費用計	0	1	△ 1
当期経常外増減額	0	△ 1	1
当期一般正味財産増減額	3,472,232	8,471,880	△ 4,999,648
一般正味財産期首残高	18,409,481	9,937,601	8,471,880
一般正味財産期末残高	21,881,713	18,409,481	3,472,232
II 指定正味財産増減の部			
当期指定正味財産増減額	0	0	0
指定正味財産期首残高	200,000,000	200,000,000	0
指定正味財産期末残高	200,000,000	200,000,000	0
III 正味財産期末残高	221,881,713	218,409,481	3,472,232

4 キャッシュ・フロー計算書（平成26年4月1日から平成27年3月31日まで）

（単位：円）

科 目	当年度	前年度	増 減
I 事業活動によるキャッシュ・フロー			
1 事業活動収入			
① 基本財産運用収入			
基本財産利息収入	50,000	59,800	△ 9,800
② 特定資産運用収入			
特定資産利息収入	85,304	24,572	60,732
③ 事業収入			
学校建設事業収入	409,100,205	500,433,509	△ 91,333,304
④ 補助金等収入			
施設保全受託事業収入	3,477,739,201	4,102,223,538	△ 624,484,337
⑤ 雑収入			
受取利息収入	36,985	4,729	32,256
還付消費税収入	326,985,916	130,929,228	196,056,688
雑収入	2,847,931	2,200,470	647,461
⑥ その他事業収入			
その他収入	△ 49,205,148	186,542,530	△ 235,747,678
事業活動収入計	4,167,640,394	4,922,418,376	△ 754,777,982
2 事業活動支出			
① 公益事業費支出			
学校建設事業費支出	9,848,740,410	4,855,888,939	4,992,851,471
調査研究普及事業費支出	522,424	76,460	445,964
施設保全受託事業費支出	3,617,808,468	4,029,021,015	△ 411,212,547
② 管理費支出			
管理費支出	24,442,657	16,701,986	7,740,671
事業活動支出計	13,491,513,959	8,901,688,400	4,589,825,559
事業活動によるキャッシュ・フロー	△ 9,323,873,565	△ 3,979,270,024	△ 5,344,603,541
II 投資活動によるキャッシュ・フロー			
1 投資活動収入			
投資活動収入計	0	0	0
2 投資活動支出			
① 特定資産取得支出			
消費税納税準備積立預金支出	328,165,427	131,699,998	196,465,429
② 固定資産取得支出			
什器備品購入支出	0	1,152,900	△ 1,152,900
③ リース債務支出			
リース債務支出	1,789,200	1,789,200	0
投資活動支出計	329,954,627	134,642,098	195,312,529
投資活動によるキャッシュ・フロー	△ 329,954,627	△ 134,642,098	△ 195,312,529
III 財務活動によるキャッシュ・フロー			
1 財務活動収入			
① 借入金収入			
短期借入金収入	108,440,427	67,212,605	41,227,822
長期借入金収入	6,497,647,240	8,103,071,335	△ 1,605,424,095
財務活動収入計	6,606,087,667	8,170,283,940	△ 1,564,196,273
2 財務活動支出			
① 借入金返済支出			
短期借入金返済支出	108,440,427	67,212,605	41,227,822
長期借入金返済支出	394,356,300	485,018,100	△ 90,661,800
財務活動支出計	502,796,727	552,230,705	△ 49,433,978
財務活動によるキャッシュ・フロー	6,103,290,940	7,618,053,235	△ 1,514,762,295
IV 現金及び現金同等物の増減額	△ 3,550,537,252	3,504,141,113	△ 7,054,678,365
V 現金及び現金同等物の期首残高	4,438,942,358	934,801,245	3,504,141,113
VI 現金及び現金同等物の期末残高	888,405,106	4,438,942,358	△ 3,550,537,252

（注）資金の範囲 資金の範囲には、現金及び現金同等物を含めている。

5 財産目録（平成27年3月31日現在）

（単位：円）

貸借対照表科目		場所・物量等	使用目的等	金額
流動資産				
	現金預金	普通預金	運転資金として	888,405,106
	未収金			3,537
	事業用資産	金武小学校	貸付事業用の学校施設	83,444,236
		田村小学校		98,345,031
		箱崎清松中学校		100,324,990
		別府小学校		482,268,003
		博多高等学園		1,538,420,338
		舞鶴小・中学校		8,053,131,580
		照葉小・中学校		116,711,502
		住吉小・中学校		7,067,944,819
流動資産合計				18,428,999,142
固定資産				
基本財産	基本財産定期預金	福岡銀行	福岡市の出資金	96,000,000
		西日本シティ銀行		62,000,000
		三井住友銀行		38,000,000
		福岡中央銀行		4,000,000
特定資産	消費税納税準備積立預金	福岡銀行定期預金	学校建設事業の積立資産で、施設譲渡時に消費税として納付するための預金	546,367,430
その他固定資産	什器備品		事務室で使用する備品	2,161,215
	什器備品減価償却累計額			△ 1,363,156
	電話加入権			240,000
固定資産合計				747,405,489
資 産 合 計				19,176,404,631
流動負債				
	未払金	学校建設事業費	学校建設事業の工事代の未払い分	165,240
		施設保全受託事業費	工事代の未払い分	722,857,713
		調査研究普及事業費	委託費の未払い分	1,109,160
		その他未払金	管理費等の未払い分	4,869,069
	預り金	契約保証金預り金	請負業者の保証金の預り金	970,160
		社会保険料等預り金	嘱託員等の個人負担分の預り金	855,423
		還付未済金	受託事業の不用額	234,977,198
流動負債合計				965,803,963
固定負債				
	消費税預り金		消費税納税のための預り金	546,367,430
	長期借入金	福岡銀行	学校建設事業の建設費等の借入金	9,394,396,525
		西日本シティ銀行		7,451,220,000
		三井住友銀行		539,907,000
		福岡中央銀行		56,828,000
固 定 負 債 合 計				17,988,718,955
負 債 合 計				18,954,522,918
正 味 財 産				221,881,713

6 収支計算書（平成26年4月1日から平成27年3月31日まで）

(1) 収支計算書

(単位:円)

科 目	最終予算額	決算額	差 異
I 一般正味財産増減の部			
1 経常増減の部			
(1) 経常収益			
① 基本財産運用益	58,000	50,000	8,000
② 特定資産運用益	92,000	85,304	6,696
③ 事業収益	4,123,000,000	3,888,018,917	234,981,083
④ 雑収益	1,726,000	1,705,405	20,595
経常収益計	4,124,876,000	3,889,859,626	235,016,374
(2) 経常費用			
① 公益事業費	4,121,490,261	3,877,858,281	243,631,980
② 管理費	11,472,382	8,529,113	2,943,269
経常費用計	4,132,962,643	3,886,387,394	246,575,249
当期経常増減額	△ 8,086,643	3,472,232	△ 11,558,875
2 経常外増減の部			
(1) 経常外収益			
経常外収益計	0	0	0
(2) 経常外費用			
経常外費用計	0	0	0
当期経常外増減額	0	0	0
当期一般正味財産増減額	△ 8,086,643	3,472,232	△ 11,558,875
一般正味財産期首残高	18,409,481	18,409,481	0
一般正味財産期末残高	10,322,838	21,881,713	△ 11,558,875
II 指定正味財産増減の部			
当期指定正味財産増減額	0	0	0
指定正味財産期首残高	200,000,000	200,000,000	0
指定正味財産期末残高	200,000,000	200,000,000	0
III 正味財産期末残高	210,322,838	221,881,713	△ 11,558,875

(2) 収支計算書内訳表

(単位:円)

科 目	公 益 目 的 計	収 益 事 業 等 計	法 人 会 計	内 部 取 引 去 合	計
I 一般正味財産増減の部					
1 経常増減の部					
(1) 経常収益					
① 基本財産運用益	0	0	50,000	0	50,000
② 特定資産運用益	0	85,304	0	0	85,304
③ 事業収益	3,470,965,493	410,279,716	6,773,708	0	3,888,018,917
④ 雑収益	0	0	1,705,405	0	1,705,405
経常収益計	3,470,965,493	410,365,020	8,529,113	0	3,889,859,626
(2) 経常費用					
① 公益事業費	3,446,909,955	430,948,326	0	0	3,877,858,281
② 管理費	0	0	8,529,113	0	8,529,113
経常費用計	3,446,909,955	430,948,326	8,529,113	0	3,886,387,394
当期経常増減額	24,055,538	△ 20,583,306	0	0	3,472,232
2 経常外増減の部					
(1) 経常外収益					
経常外収益計	0	0	0	0	0
(2) 経常外費用					
経常外費用計	0	0	0	0	0
当期経常外増減額	0	0	0	0	0
他会計振替額	0	0	0	0	0
当期一般正味財産増減額	24,055,538	△ 20,583,306	0	0	3,472,232
一般正味財産期首残高	17,720,089	613,275	76,117	0	18,409,481
一般正味財産期末残高	41,775,627	△ 19,970,031	76,117	0	21,881,713
II 指定正味財産増減の部					
当期指定正味財産増減額	0	0	0	0	0
指定正味財産期首残高	0	0	200,000,000	0	200,000,000
指定正味財産期末残高	0	0	200,000,000	0	200,000,000
III 正味財産期末残高	41,775,627	△ 19,970,031	200,076,117	0	221,881,713

7 契約金額が3億円以上の工事又は製造の請負の契約

- (1) 住吉中ブロック小中連携校（仮称）新築工事請負契約の一部変更
ア 変更内容
 (ア)契約金額 5,645,145,240円（変更前5,457,740,400円）
 イ 変更年月日 平成26年6月20日
- (2) 住吉中ブロック小中連携校（仮称）新築工事請負契約の一部変更
ア 変更内容
 (ア)契約金額 5,733,597,240円（変更前5,645,145,240円）
 イ 変更年月日 平成26年10月31日
- (3) 住吉中ブロック小中連携校（仮称）新築工事請負契約の一部変更
ア 変更内容
 (ア)契約金額 5,750,939,880円（変更前5,733,597,240円）
 イ 変更年月日 平成27年1月16日
- (4) 住吉中ブロック小中連携校（仮称）新築電気工事請負契約の一部変更
ア 変更内容
 (ア)契約金額 412,770,690円（変更前403,511,850円）
 イ 変更年月日 平成26年10月31日
- (5) 住吉中ブロック小中連携校（仮称）新築電気工事請負契約の一部変更
ア 変更内容
 (ア)契約金額 414,603,450円（変更前412,770,690円）
 イ 変更年月日 平成27年1月16日
- (6) 住吉中ブロック小中連携校（仮称）新築空調設備工事請負契約の一部変更
ア 変更内容
 (ア)契約金額 358,786,860円（変更前358,719,900円）
 イ 変更年月日 平成27年1月16日

8 契約金額が4,000万円以上の不動産等の買入れ等の契約

該当なし

第3 平成27年度事業計画

1 事業計画

(1) 公共建築物の維持保全等の受託に関する事業

公共建築物の維持保全等の業務を福岡市から受託して実施する。

受託予定額 1,890,828 千円

(2) 公共建築物の維持保全に関する調査研究及び普及等事業

ア 調査研究

市有建築物の維持保全業務を通して得られる、施工方法や使用材料等についての課題・問題点等を調査研究し、その情報を一般の市民や施設管理者にも役立つよう、冊子や当公社ホームページ等を通して提供し、建築物の維持保全に関する知識・技術の向上を図る。

(ア)施設管理に役立つ調査研究

建築物の維持保全に役立つ資料の作成を行う。

(イ)施設保全情報の維持更新

保全情報履歴更新のため、平成27年度に実施する修繕のデータ整理を行う。

(ウ)資料収集

建築物の維持保全に関する図書を収集し、当公社内図書コーナーで閲覧・貸出しを行うとともに、その図書リストを当公社ホームページで広報する。

イ 調査研究成果の普及等

(ア)講座・セミナー

一般市民を対象に、市民の関心が高く、建物の維持保全に役立つ内容の講習会を行う。

また、市有施設の管理者が日常的に行う建築物の維持保全に関する知識や技術の向上を図るため、施設管理者向けの研修を行う。

(イ)相談・助言

施設管理者を対象に、建築物等の維持保全や工法等に関する相談に応じる。

(3) 学校施設等の建設、貸付け及び譲渡に関する事業

ア 建設事業

福岡市からの依頼を受けて、伊都土地区画整理事業地内小学校の校舎新築、草ヶ江小学校の講堂兼体育館等改築及び香椎東小学校の校舎増築を行う。

(ア)伊都土地区画整理事業地内小学校

延面積 約 11,000 平方メートル

平成27年度事業費 459,420 千円

(総事業費 3,526,025 千円)

(イ)草ヶ江小学校

延面積 約 2,980 平方メートル

平成27年度事業費 136,990 千円

(総事業費 1,013,953 千円)

(ウ)香椎東小学校

延面積 約 346 平方メートル

平成27年度事業費 132,052 千円

イ 譲渡事業

福岡市へ貸付中の金武小学校、田村小学校、箱崎清松中学校を譲渡する。

譲渡予定面積 1,126.74 平方メートル

譲渡予定額 285,508 千円

2 収支予算書（平成27年4月1日から平成28年3月31日まで）

(1) 収支予算書

(単位:千円)

科 目	当 年 度	前 年 度	増 減
I 一般正味財産増減の部			
1 経常増減の部			
(1) 経常収益			
① 基本財産運用益	50	58	△ 8
② 特定資産運用益	78	32	46
③ 事業収益	285,508	412,962	△ 127,454
④ 受託事業収益	1,890,828	2,689,085	△ 798,257
⑤ 雑収益	2	2	0
経常収益計	2,176,466	3,102,139	△ 925,673
(2) 経常費用			
① 公益事業費	2,239,867	3,158,079	△ 918,212
② 管理費	9,590	11,464	△ 1,874
経常費用計	2,249,457	3,169,543	△ 920,086
当期経常増減額	△ 72,991	△ 67,404	△ 5,587
2 経常外増減の部			
(1) 経常外収益			
経常外収益計	0	0	0
(2) 経常外費用			
経常外費用計	0	0	0
当期経常外増減額	0	0	0
当期一般正味財産増減額	△ 72,991	△ 67,404	△ 5,587
一般正味財産期首残高	10,323	△ 505	10,828
一般正味財産期末残高	△ 62,668	△ 67,909	5,241
II 指定正味財産増減の部			
当期指定正味財産増減額	0	0	0
指定正味財産期首残高	200,000	200,000	0
指定正味財産期末残高	200,000	200,000	0
III 正味財産期末残高	137,332	132,091	5,241

(2) 収支予算書内訳表

(単位:千円)

科 目	公 益 目 的 収 益 事 業 等 計 会 計	公 益 目 的 収 益 事 業 等 計 会 計	法 人 会 計	内 部 取 引 去 合 計	合 計
I 一般正味財産増減の部					
1 経常増減の部					
(1) 経常収益					
① 基本財産運用益	0	0	50	0	50
② 特定資産運用益	0	78	0	0	78
③ 事業収益	0	285,508	0	0	285,508
④ 受託事業収益	1,881,290	0	9,538	0	1,890,828
⑤ 雑収益	0	0	2	0	2
経常収益計	1,881,290	285,586	9,590	0	2,176,466
(2) 経常費用					
① 公益事業費	1,929,623	310,244	0	0	2,239,867
② 管理費	0	0	9,590	0	9,590
経常費用計	1,929,623	310,244	9,590	0	2,249,457
当期経常増減額	△ 48,333	△ 24,658	0	0	△ 72,991
2 経常外増減の部					
(1) 経常外収益					
経常外収益計	0	0	0	0	0
(2) 経常外費用					
経常外費用計	0	0	0	0	0
当期経常外増減額	0	0	0	0	0
他会計振替額	0	0	0	0	0
当期一般正味財産増減額	△ 48,333	△ 24,658	0	0	△ 72,991
一般正味財産期首残高	29,907	△ 21,880	2,296	0	10,323
一般正味財産期末残高	△ 18,426	△ 46,538	2,296	0	△ 62,668
II 指定正味財産増減の部					
当期指定正味財産増減額	0	0	0	0	0
指定正味財産期首残高	0	0	200,000	0	200,000
指定正味財産期末残高	0	0	200,000	0	200,000
III 正味財産期末残高	△ 18,426	△ 46,538	202,296	0	137,332